

ВАРИАНТ БЕЗ ЗАГЛУШКИ

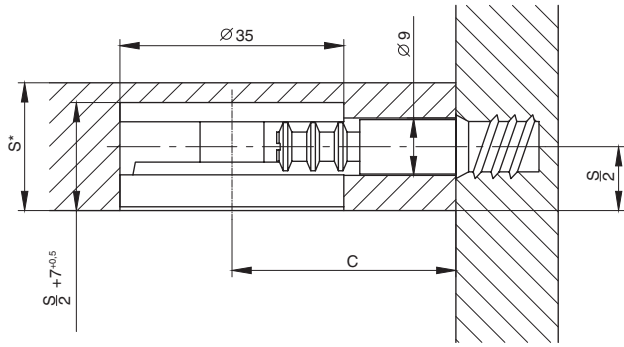

артикул	C, мм
2450106035Z	35
2450106055Z	55

S* толщина материала (мин. 19 мм)

1x		арт.: 2400135000Z
1x		арт.: 2450106035Z или арт.: 2450106055Z
1x		арт.: BU017ZL00013M6

ВАРИАНТ С ЗАГЛУШКОЙ

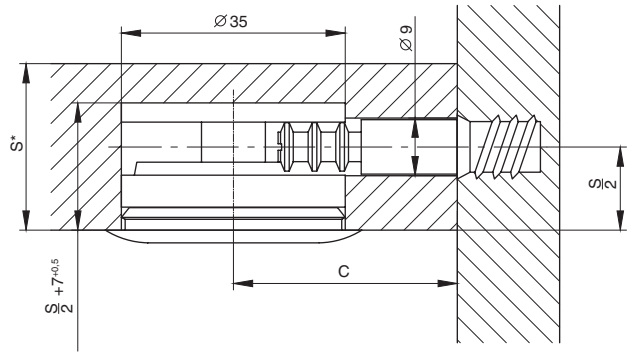

S* толщина материала (мин. 26 мм)

1x		арт.: 2400135000Z
1x		арт.: 2450106035Z или арт.: 2450106055Z
1x		арт.: 2400100035D или арт.: 2400100035E
1x		арт.: BU017ZL00013M6

ВАРИАНТ БЕЗ ЗАГЛУШКИ

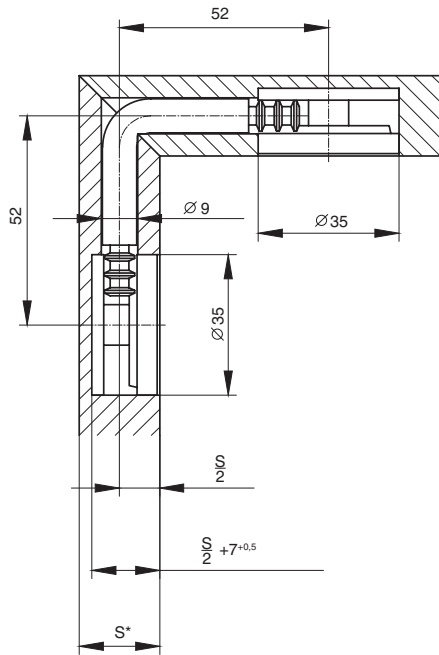

S* толщина материала (мин. 19 мм)

2x		арт.: 2400135000Z
1x		арт.: 2470152052Z

ВАРИАНТ С ЗАГЛУШКОЙ

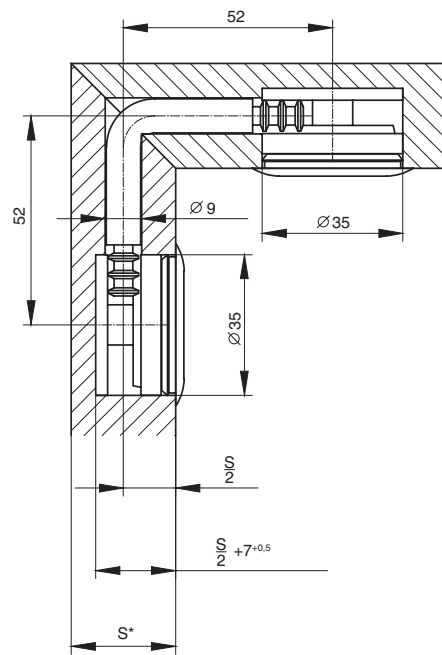

S* толщина материала (мин. 26 мм)

2x		арт.: 2400135000Z
1x		арт.: 2470152052Z
1x		арт.: 2400100035D или арт.: 2400100035E

ВАРИАНТ БЕЗ ЗАГЛУШКИ

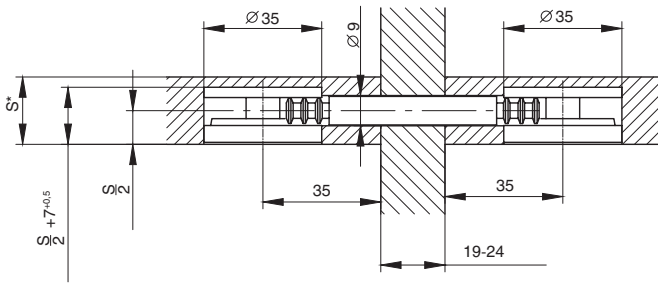

S* толщина материала (мин. 19 мм)

2x		арт.: 2400135000Z
1x		арт.: 2460135041Z

ВАРИАНТ С ЗАГЛУШКОЙ

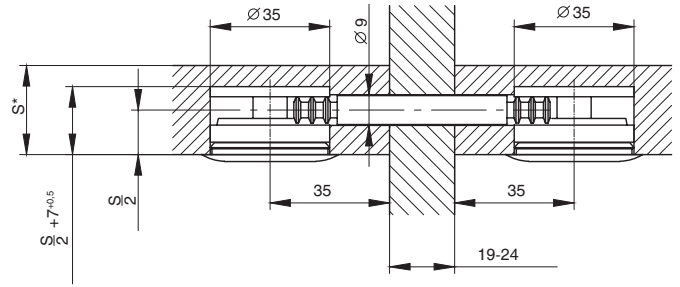

S* толщина материала (мин. 26 мм)

2x		арт.: 2400135000Z
1x		арт.: 2460135041Z
2x		арт.: 2400100035D или арт.: 2400100035E

ВАРИАНТ БЕЗ ЗАГЛУШКИ

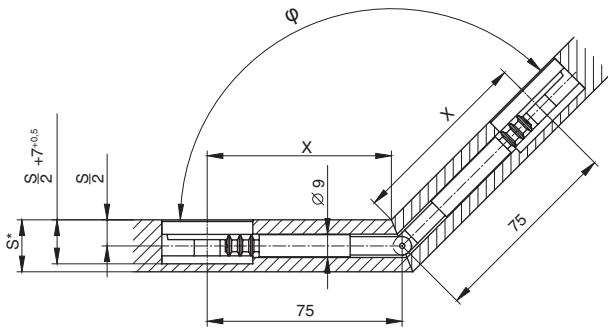

S* толщина материала (мин. 19 мм)

X – расстояние от края детали до центра сверления

2x		арт.: 2400135000Z
2x		арт.: 2450106035Z или арт.: 2450106055Z
1x		арт.: 2490120206Z

ВАРИАНТ С ЗАГЛУШКОЙ

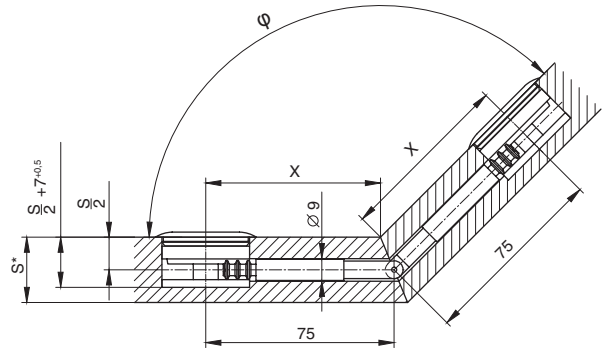

S* толщина материала (мин. 26 мм)

X – расстояние от края детали до центра сверления

2x		арт.: 2400135000Z
2x		арт.: 2450106035Z или арт.: 2450106055Z
1x		арт.: 2490120206Z
2x		арт.: 2400100035D или арт.: 2400100035E

толщина материала, мм

угол Φ, гр.	толщина материала, мм				
	20	22	25	28	32
	X, мм				
60	57,7	56	53,4	50,8	47,3
90	65	64	62,5	61	59
120	69,2	68,7	67,8	66,9	65,8
135	40,9	70,4	69,8	69,2	68,4
180	75	75	75	75	75