

MAKMART

308.05.Z2.90.02 НОЖКА ОПОРНАЯ Н50, НАКЛАДНАЯ



 нагрузка
400 кг

 регулировка
0 - 20 мм

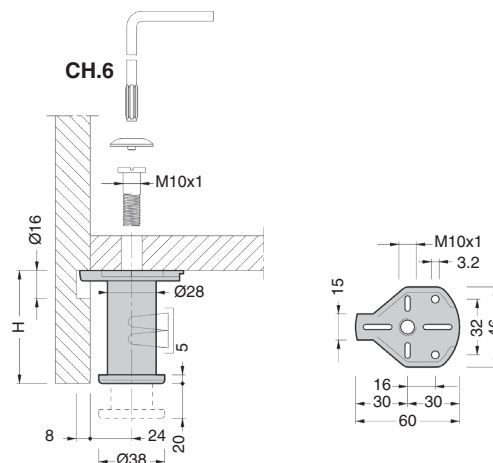
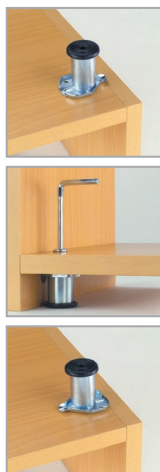

ножка опорная, с базой

XX - переменный индекс, см.таблицу

артикул	Н, мм	регулировка, мм	материал	отделка	упаковка, шт.
308.05.Z2.90.02	50	0 - 20	сталь/замак/АБС	цинк/черный	100

Дополнительный выбор:



арт. 308.40.Z1.00.00
винт с резьбой M10x1, для
ножек серии 308



арт. 810.37.XX.00.00
заглушка для ножек
серии 308



арт. 203.30.30.VI.T1
клипса под шуруп

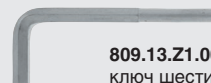

809.13.Z1.00.00
ключ шестигранный
L-образный [ch.6мм]

MAKMART

components and mechanisms for furniture industries

Москва

тел: +7 (495) 974-62-85,
974-62-86, 785-11-41,
785-11-45

факс: (495) 974-61-48

e-mail: contact@makmart.ru

www.makmart.com

www.makmart.ru

Логистический комплекс Наро-Фоминск
тел: +7 (495) 974-62-86

Логистический комплекс Мытищи
тел: +7 (495) 134-42-64, доб. 2

Логистический комплекс Юг
тел: +7 (495) 134-42-64, доб. 1

Логистический комплекс Одинцово
тел: +7 (495) 134-42-64, доб. 3

Челябинск (ЛК)
тел.: +7 (351) 211-23-13

Красноярск (ЛК)
тел.: +7 (391) 234-70-20 (многоканальный)

Уфа (ЛК)
тел.: +7 (347) 216-55-58

Воронеж (ЛК)
тел.: +7 (473) 233-23-40

Набережные Челны (СК)
тел.: +7 (8552) 91-55-48

Санкт-Петербург
тел: +7 (812) 606-68-55, 606-68-56,
606-68-57

Екатеринбург
тел: +7 (343) 359-29-90, 359-29-93

Ростов-на-Дону
тел: +7 (863) 201-73-48, 201-79-56,
201-81-82, 201-83-98

Новосибирск (ЛК)
тел: +7 (383) 314-79-99, 314-88-58

Казань
тел: +7 (843) 570-31-48, 570-31-78

Калининград
тел: +7 (4012) 605-407

Республика Казахстан, г. Алматы
тел.: +7 (727) 321-22-08,
+7(701)538-18-75

Дилерская сеть:

отсканируйте или кликните
на код, чтобы узнать телефон
дилера в Вашем регионе

